

# OLTENS

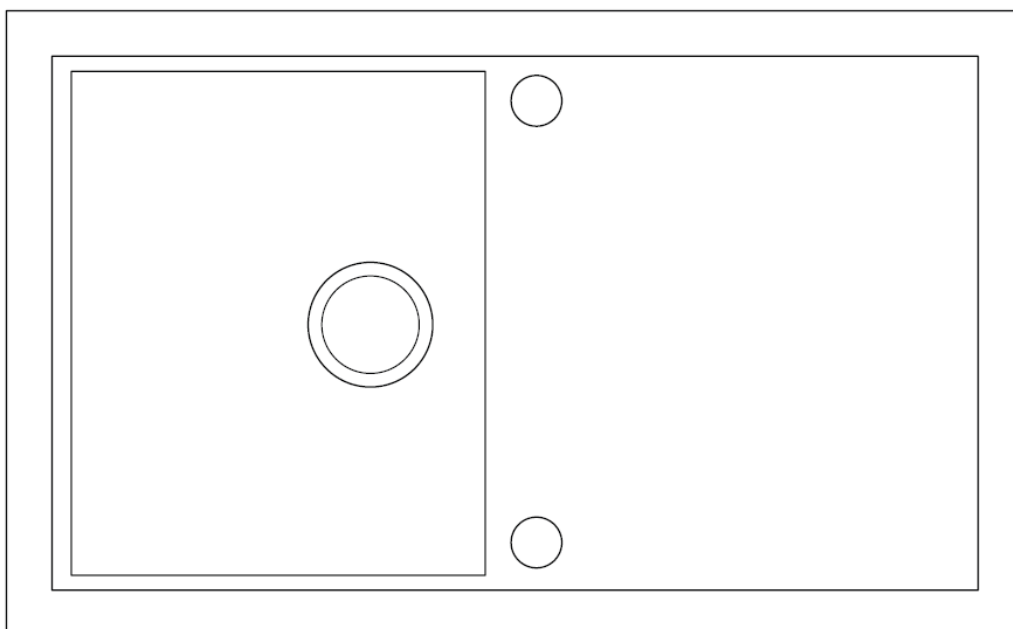

**Gravan**  
- návod k montáži

**1**

Připravte si:

1. Šroubovák
2. Nástroje pro řezání materiálu, ze kterého je deska vyrobena, např. vykrúžovací pila.
3. Ochranné rukavice.
4. Příslušenství k ochraně zraku a sluchu.
5. Tubu se silikonem.
6. Vrtačku a vrtáky.

**2**

Umístěte dřez dnem vzhůru na pracovní plochu, do které bude instalován, a poté pomocí tužky obkreslete obvod dřezu na pracovní ploše.

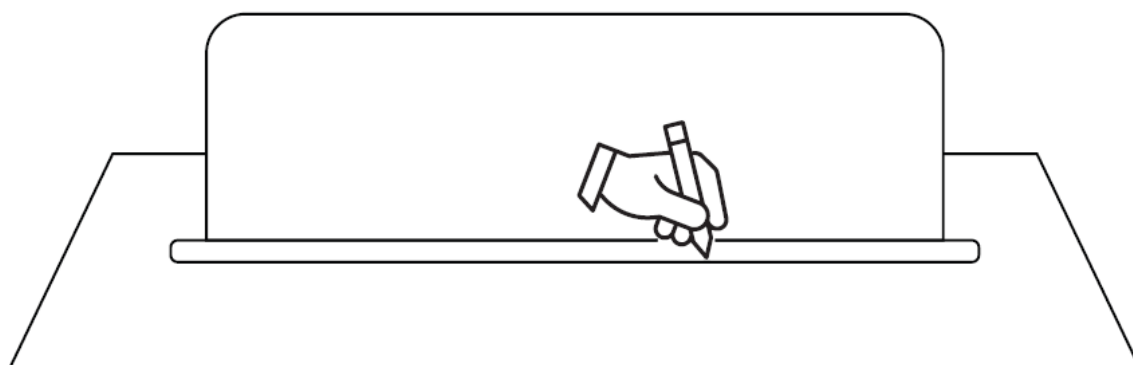

**3**

Nakreslete druhou čáru uvnitř obvodu ve vzdálenosti 10 mm od první čáry, poté vyřízněte otvor do pracovní desky podél této druhé, vnitřní čáry (pokud sada obsahuje šablonu otvoru, použijte ji k vytvoření otvoru v pracovní desce).

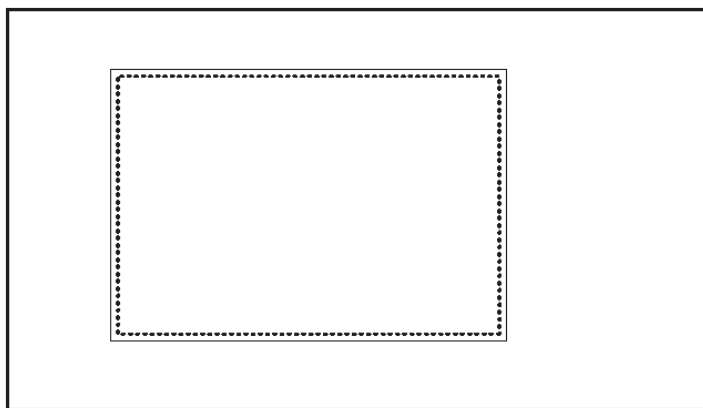
**4**

Na spodní okraj dřezu naneste tenkou vrstvu těsnícího silikonu.

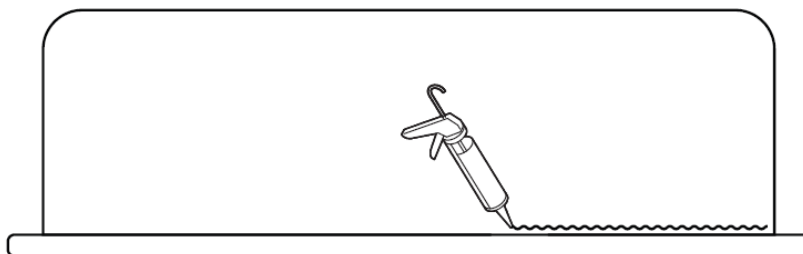

**5**

Umístěte dřez do otvoru vyříznutého v pracovní desce.

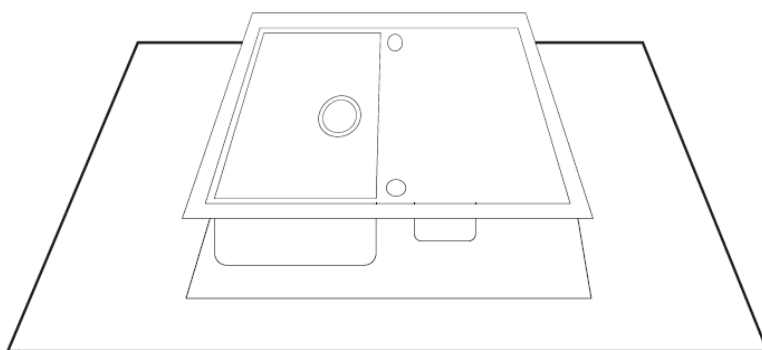
**6**

Ujistěte se, že je dřez dobře vycentrován, a poté jemně utáhněte spony, které dřez zajišťují. Odstraňte přebytečný silikon a očistěte desku kolem dřezu.

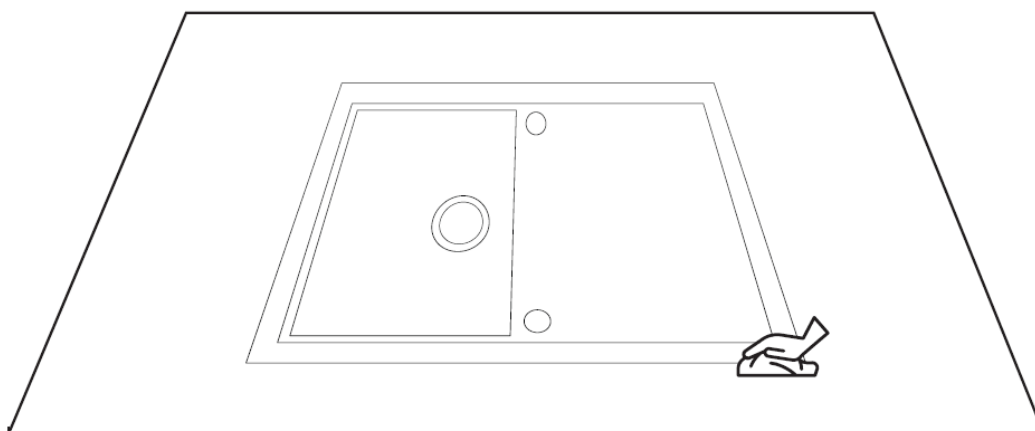

## Čištění a údržba.

- Dřez by se měl po každém použití umýt horkou vodou, běžným mycím prostředkem a měkkým hadříkem. Takové čištění odstraní většinu běžných skvrn na povrchu dřezu.
- Běžné skvrny na povrchu dřezu způsobené zbytky jídla nebo tekutinami (jako je čaj, káva, džus atd.) okamžitě omyjte horkou vodou s trochou mycího prostředku.
- Odolné skvrny, například od inkoustu, oleje nebo barvy, by měly být okamžitě odstraněny hadříkem namočeným v denaturovaném lihu.
- K čištění dřezu nepoužívejte abrazivní prášky, abrazivní čisticí krémy ani jiné nebezpečné chemikálie.
- V důsledku každodenního používání dřezu se mohou na jeho povrchu a zejména na jeho dně objevovat vápenaté usazeniny, které budou časem přibývat. Povrch pokrytý takovým nánosem je porézní a náchylnější k zabarvení a skvrnám. Usazeniny vápníku lze snadno odstranit pomocí následujícího postupu dvakrát týdně:
  1. Nalijte na dno kuchyňského dřezu vodu s octem (nebo speciálním přípravkem na odstranění vodního kamene) a nechte pár hodin působit.
  2. Setřete všechny usazeniny, nečistoty a skvrny ze dna dřezu tak, že jeho povrch pořádně otřete drsnou stranou houbičky.
  3. Důkladně opláchněte dřez vodou.

## Použití a údržba

- Po instalaci dřezu napustte olejem (pár kapek běžného kuchyňského oleje na houbičku a otřete celý povrch komor a odkapávače). Tato činnost by se měla opakovat každé 3–4 týdny.
- Nepokládejte horké hrnce, pánve a jiné předměty přímo na povrch dřezu (Důležité: dno pánve se může zahřát až na 5000 °C!).
- Horké předměty by měly být umístěny na vhodném stojanu na horké nádobí ze dřeva, plastu atd. Při nalévání vařící vody do dřezu ponechte tekoucí studenou vodu.
- Neumísťujte do dřezu současně velmi horké a velmi studené předměty.
- Nepoužívejte dřez jako plochu na krájení: použijte dřevěná nebo plastová prkénka.
- Použití nerezových sít nebo jiného doplňkového příslušenství snižuje riziko náhodného poškození dřezu.
- K čištění dřezu nepoužívejte abrazivní čističe nebo čističe kovů: mohlo by dojít k oděru povrchu dřezu a zvýšení náchylnosti k zabarvení.
- Vhození těžkých nebo ostrých předmětů do dřezu jej může poškodit.
- **POZOR!** Vylévání alkoholu, benzínu, chlóru nebo jiných ředidel může způsobit nevratné poškození dřezu.

