

**OLTENS**

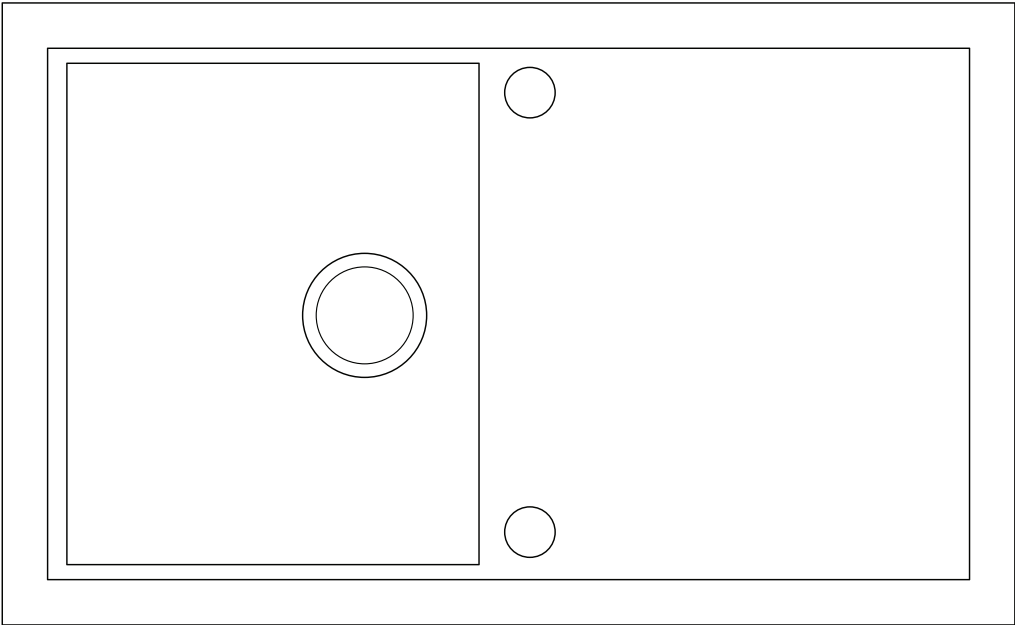

**Gravan**

1. Bereiten Sie bitte vor:



1. Schraubendreher.
2. Werkzeuge zum Schneiden des Arbeitsplattenmaterials, z. B. Schraubendreher.
3. Schutzhandschuhe.
4. Zubehör für Augen- und Gehörschutz.
5. Eine Tube Silikon.
6. Bohrmaschine und Bohrer.

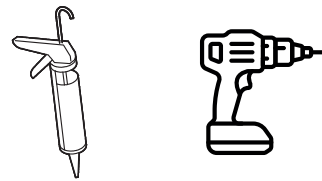

2. Legen Sie die Spüle mit der Oberseite nach unten auf die Arbeitsfläche, in die sie eingebaut wird, und zeichnen Sie dann den Umfang der Spüle mit einem Bleistift auf der Arbeitsfläche nach.

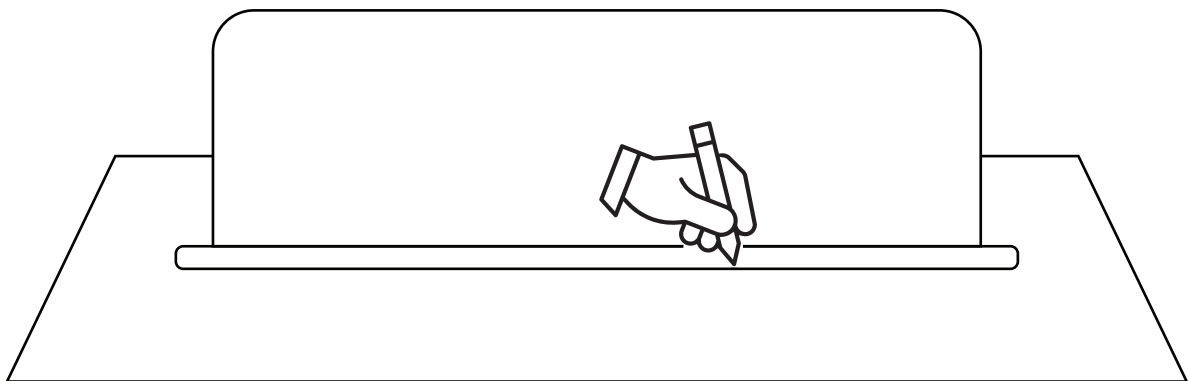

3. Zeichnen Sie eine zweite Linie innerhalb des Umfangs in einem Abstand von 10 mm von der ersten Linie an und schneiden Sie dann entlang dieser zweiten, inneren Linie ein Loch in die Arbeitsplatte (falls eine Lochschablone mitgeliefert wurde, verwenden Sie diese, um das Loch in die Arbeitsplatte zu machen).

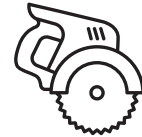
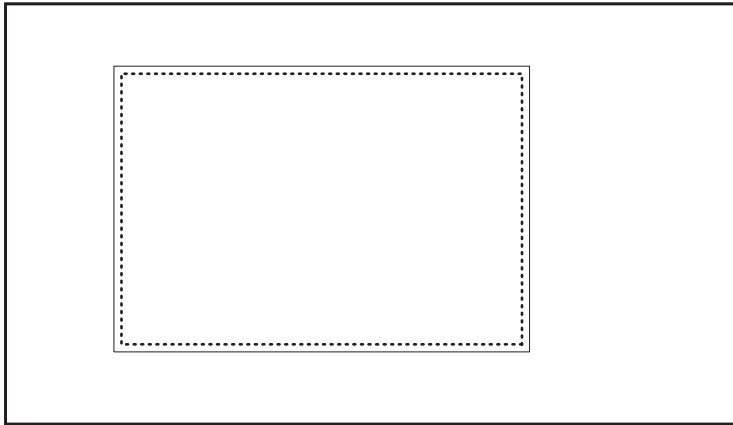

4. Tragen Sie eine dünne Schicht Silikondichtmittel auf den unteren Rand der Spüle auf.

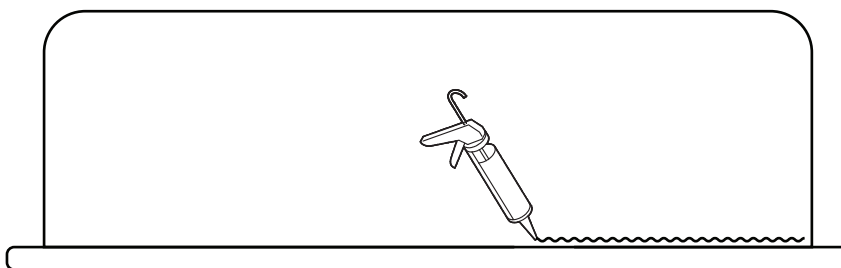

5. Setzen Sie die Spüle in das in die ausgeschnittene Öffnung in der Arbeitsplatte.

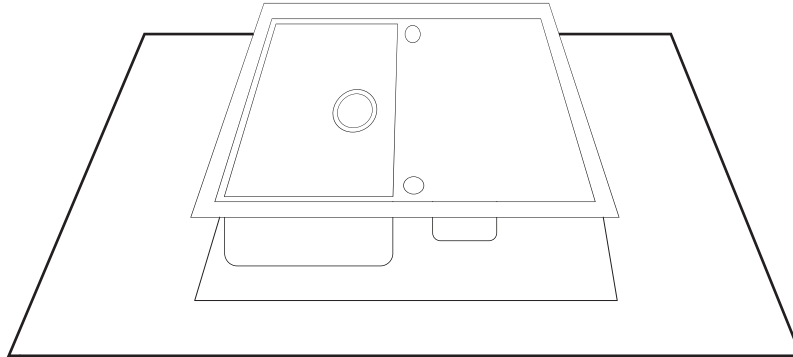

6. Vergewissern Sie sich, dass die Spüle gut zentriert ist, und ziehen Sie dann die Befestigungsklammern der Spüle vorsichtig an. Entfernen Sie das herausgedrückte überschüssige Silikon, reinigen Sie die Arbeitsplatte um die Spüle herum.

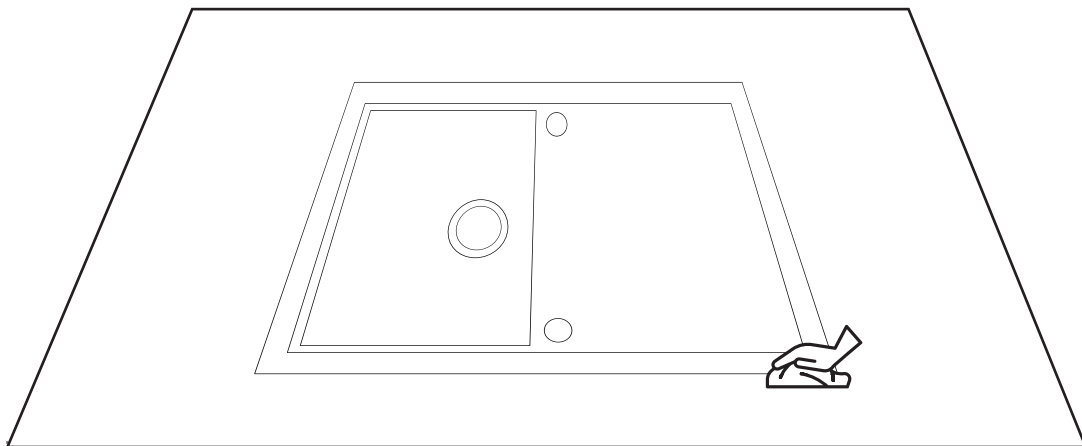

## Nutzung und Wartung

- Nach der Montage der Spüle ist es notwendig, sie mit Öl zu imprägnieren (ein paar Tropfen gewöhnliches Speiseöl auf einen Schwamm geben und die gesamte Oberfläche der Spüle und der Abtropfständer abwischen). Der Vorgang sollte alle 3-4 Wochen wiederholt werden.
- Stellen Sie keine heißen Töpfe, Pfannen oder andere Gegenstände direkt auf die Oberfläche des Spülbeckens (wichtig: die Unterseite von Pfannen kann sich auf bis zu 500°C erhitzen!).
- Heiße Gegenstände sollten auf eine geeignete Heizplatte aus Holz, Kunststoff usw. gestellt werden. Wenn Sie kochendes Wasser in die Spüle gießen, lassen Sie das kalte Wasser laufen
- Achten Sie darauf, nicht gleichzeitig sehr heiße oder sehr kalte Gegenstände in die Spüle zu legen.
- Verwenden Sie die Spüle nicht als Schneidunterlage: Verwenden Sie Schneidbretter aus Holz oder Kunststoff.
- Durch die Verwendung von Edelstahlsieben oder anderem Zubehör wird das Risiko einer versehentlichen Beschädigung der Spüle verringert.
- Verwenden Sie zum Reinigen der Spüle keine Scheuermittel oder Metallreiniger: Dies kann die Oberfläche der Spüle abschleifen und sie anfälliger für Verfärbungen machen.
- Wenn Sie schwere oder scharfe Gegenstände in das Waschbecken werfen, kann das Waschbecken beschädigt werden.
- HINWEIS! Das Einfüllen von Alkohol, Benzin, Chlor oder anderen Verdünnungsmitteln kann zu irreparablen Schäden an der Spüle führen.

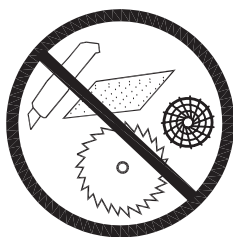

## Reinigung

- Die Spüle sollte nach jedem Gebrauch mit heißem Wasser, normalem Spülmittel und einem weichen Tuch gereinigt werden. Diese Reinigung entfernt die meisten gängigen Flecken auf der Oberfläche der Spüle.
- Übliche Flecken auf der Spülenoberfläche durch Speisereste oder Flüssigkeiten (wie Tee, Kaffee, Saft usw.) sollten sofort mit heißem Wasser und Spülmittel abgewaschen werden.
- Hartnäckige Flecken, z. B. von Tinte, Öl oder Farbe, sollten sofort mit einem in denaturiertem Alkohol getränkten Tuch entfernt werden.
- Verwenden Sie keine Scheuerpulver, scheuernde Reinigungscremes oder andere gefährliche Chemikalien zum Reinigen der Spüle.
- Durch den täglichen Gebrauch der Spüle können sich auf der Oberfläche der Spüle, insbesondere am Boden, Kalkablagerungen bilden, die mit der Zeit zunehmen. Eine mit solchen Ablagerungen bedeckte Oberfläche ist porös und anfälliger für Verfärbungen und Flecken. Kalkablagerungen können leicht behandelt werden, indem Sie zweimal wöchentlich die untenstehende Anleitung befolgen:
  1. Fluten Sie den Boden der Spüle mit Essigwasser (oder einem speziellen Produkt zur Entfernung von Kalkablagerungen) und lassen Sie es mehrere Stunden stehen.
  2. Wischen Sie alle Ablagerungen, Schmutz und Flecken vom Boden der Spüle ab, indem Sie die Oberfläche mit der rauen Seite eines Schwamms fest abwischen.
  3. Spülen Sie die Spüle gründlich mit Wasser aus.