

Instrukcja montażu

Assembly instruction

Die Montageanleitung

Instruction de montage

Instrucción de montaje

Istruzione di installazione

PL Wanny akrylowe wzmocnione laminatem żywicznym podpierane na stelażu/nogach

GB Acrylic baths reinforced with resin laminate supported on frame / legs

DE Die Acrylwannen mit harzigem Laminat verstärkt, mit Gestell/Beinen abgestützt

FR Receveurs de baignoires en acrylique renforcés avec feuilles de résine appuyés sur un support/les pieds

ES Bañeras de acrílico reforzadas con laminado de resina sobre soporte/-es

IT Vasche in acrilico rinforzate con resina stratificata su telaio/piedini

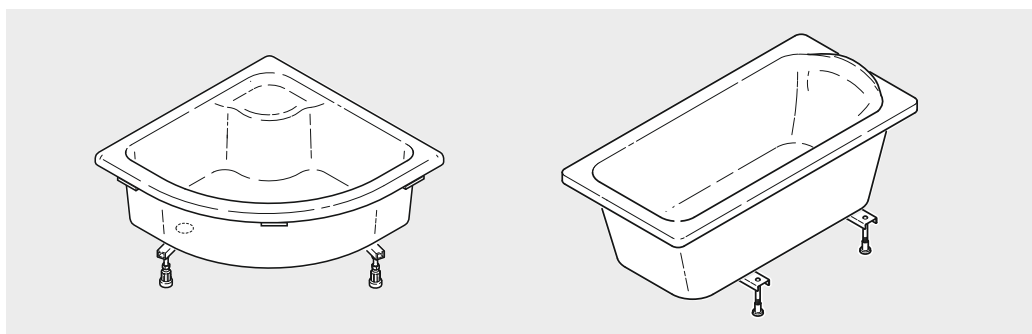

Montaż przebiega analogicznie dla wszystkich serii wanien niezależnie od ich kształtu i rozmiaru.

Assembly is performed by analogy for all series of baths, irrespective of their shapes and dimensions.

Die Montage wird analogisch für alle Serien der Bäder durchgeführt, unabhängig von ihrer Form und Größe.

Le montage est effectué de la même façon pour toutes les séries de bains, pour toutes les formes et tailles.

El montaje se realiza de forma análoga a todas las series de bañeras, de cualquier forma y tamaño.

L'installazione avviene in maniera analoga per tutte le serie di vasche indipendentemente dalla loro forma e dimensione.

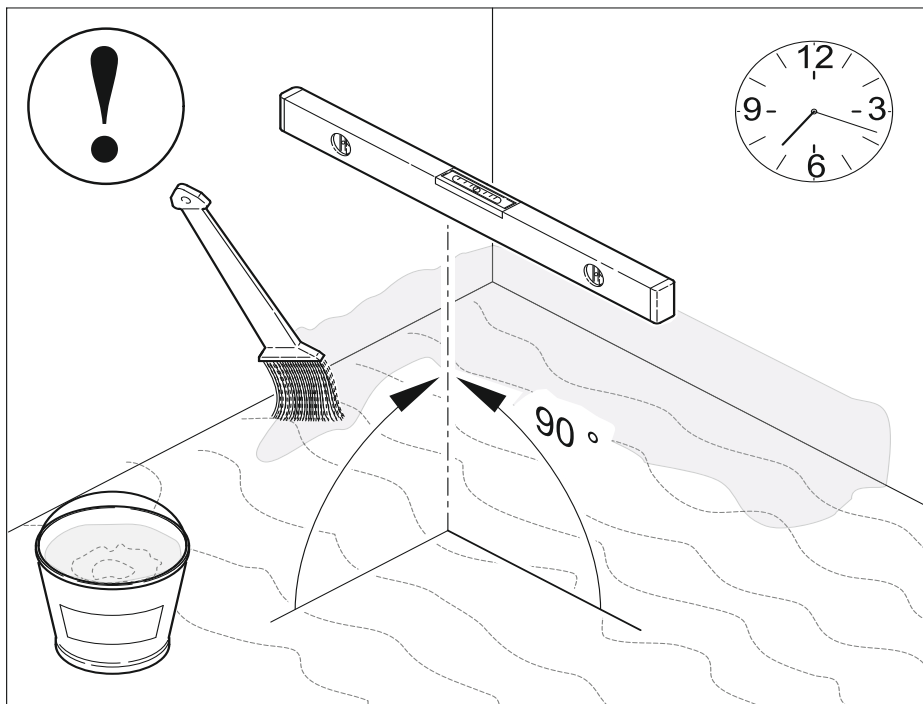

PL

UWAGA! Powierzchnia montażowa powinna być czysta, równa, stabilna bez widocznych spękań. Całą łazienkę, a w szczególności miejsce montażu wanny należy odpowiednio uszczelnić np. przy użyciu folii uszczelniającej w płynie. Zapobiegnie to zalaniu niższej kondygnacji w przypadku złego montażu płytek lub awarii syfonu.

GB

NOTE! Assembly area should be clean, even, and stable, without visible chaps. The whole bathroom, especially the tub installation site should be properly sealed, eg. Using liquid sealing foil. It will prevent flooding lower storey in case of bad assembly of drain pipes or drain trap failure.

DE

ACHTUNG! Die Montageoberfläche hat sauber, flach, stabil, ohne sichtbare Rissen zu sein. Das ganze Bad, vor allem die Badewanne Aufstellort sollte ordnungsgemäß verschlossen werden, z. B. mit Hilfe von flüssigem Dichtfolie. Es verhindert die Flutung der niedrigeren Stockwerke mit Wasser im Falle einer unkorrekten Montage von Fliesen oder eines Siphonausfalls.

FR

ATTENTION! La surface de montage doit être propre, homogène, stable, sans fissures apparentes. La salle de bain ensemble, en particulier le site d'installation de la cuve doit être correctement scellé, par exemple. L'utilisation de liquide feuille d'étanchéité. Pour cela utiliser p.ex. un film d'étanchéité liquide. Cela permettra d'éviter la pénétration de l'eau dans le plafond en cas de mauvaise pose du carrelage et en cas de panne du siphon.

ES

¡ATENCIÓN! La superficie de montaje debe estar limpia, llana y estable, sin grietas visibles. Todo el cuarto de baño, sobre todo el lugar de montaje del plato de ducha y de la cabina, así como la caverna para el sistema de evacuación de agua deber sellarse de forma adecuada, p. ej. con el uso de película de sellado en líquido. Lo dicho ayudará a prevenir inundaciones del piso abajo en el caso de un montaje incorrecto de las baldosas o una avería del sifón.

IT

ATTENZIONE! La superficie d'installazione deve essere pulita, livellata e stabile senza screpolature in vista. Sigillare accuratamente l'intero bagno ed in particolare la zona di montaggio del piatto doccia e della cabina nonché della piletta di scarico utilizzando il film sigillante sotto forma di un liquido. Tale soluzione aiuta a prevenire allagamento del piano inferiore nel caso di installazione scorretta delle piastrelle o del guasto del sifone

USUŃ FOLIĘ
PRZED
MONTAŻEM
PRODUKTU !



GB CLEAR PLASTIC BEFORE INSTALLATION PRODUCT !
DE SCHUTZFOLIE MUSS VOR DER MONTAGE ENTFERNT WERDEN !
FR PLASTIQUE TRANSPARENT AVANT INSTALLATION PRODUIT !
ES ¡QUITAR EL PLÁSTICO ANTES DE MONTAR EL PRODUCTO !
IT RIMUOVERE IL FILM PRIMA DI INSTALLARE IL PRODOTTO !

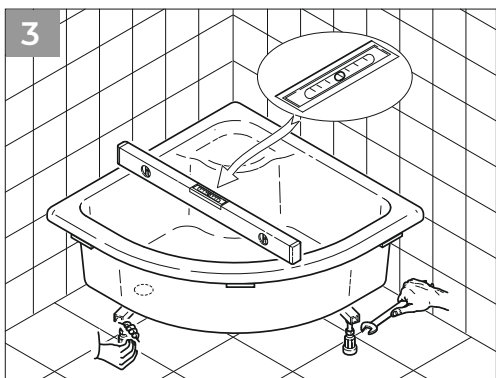
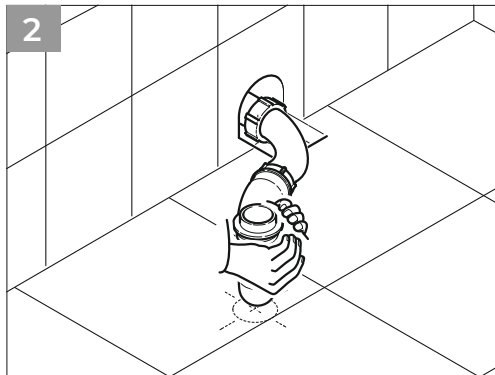
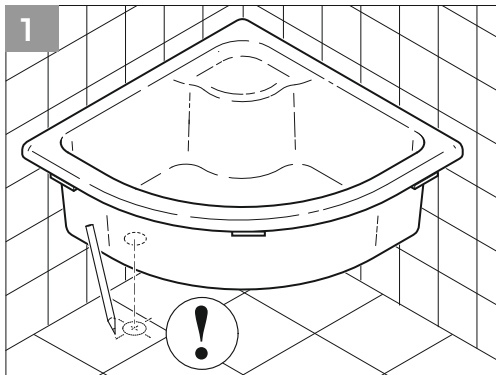
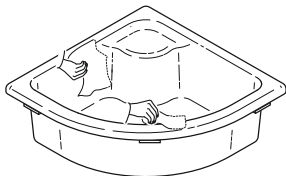

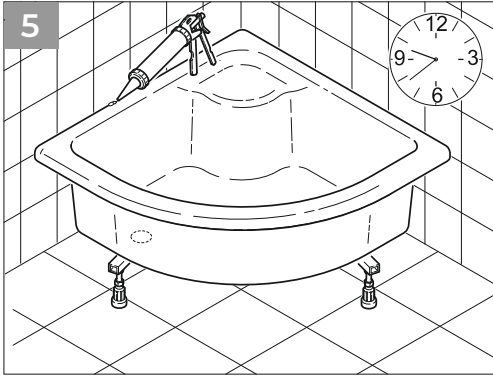

PL Silikon sanitarny
GB Sanitary silicone
DE Sanitäres Silikon
FR Silicone sanitaire
ES Silicona sanitaria
IT Silicone sanitario

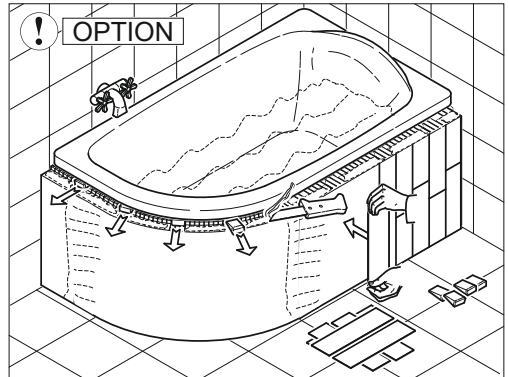
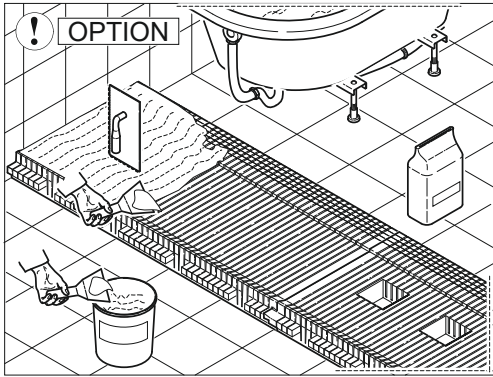

PL: Właściwa pielęgnacja produktu:

Do utrzymania wysokiej jakości powierzchni gładkich, kamienistych oraz matowych przez długi czas należy przestrzegać następujących wskazówek dotyczących pielęgnacji i czyszczenia:

- podczas montażu i prac wykończeniowych należy zabezpieczyć całą powierzchnię akrylową przed ewentualnym zabrudzeniem lub uszkodzeniem;
- jeśli podczas prac montażowych używany jest palnik nie wolno kierować jego płomienia w pobliżu produktu;
- w celu uniknięcia powstania zarysowań powierzchni – w trakcie użytkowania należy unikać kontaktu produktów akrylowych z przedmiotami ostrymi/ściernymi (np. obuwie, biżuteria, zabawki, itp.);
- w celu uniknięcia zarysowania powierzchni w produktach akrylowych nie powinno dokonywać się także kąpeli zwierząt;
- dopuszczalne są środki do czyszczenia kabin/glazury/brodzika wyłącznie na bazie środków powierzchniowo-czynnych ANIONOWYCH;
- przed użyciem na powierzchni powinno się wypróbować w mało widocznym miejscu, by upewnić się, że dany środek jest bezpieczny. Użycie środków na bazie alkoholu i pochodnych może pozostawić trwały nalot na powierzchni brodzika/wanny/umywalki/ścianki;
- po zakończeniu natrysku należy splukać powierzchnię brodzika/wanny/umywalki a następnie wytrzeć je ciepłopowierzchniowo wilgotną ściereczką. Wyroby sanitarne należy w przypadku ich codziennej eksploatacji przynajmniej raz w tygodniu poddać okazajniemu, ciepłopowierzchniowemu czyszczeniu, przy zachowaniu zaleceń pielęgnacji w niniejszej instrukcji.
- powierzchnię akrylową należy czyścić przy użyciu preparatów przeznaczonych do akrylu i tworzyw sztucznych (do zastosowań sanitarnych). W razie utrudnionej dostępności tych środków zalecamy użycie wody z mydłem lub zwykłego płynu do mycia naczyń. Zalecamy użycie miękkiej ściereczki lub gąbki. Osady wapnia zetrzeć roztworem wody z octem winnym.
- dopuszcza się użycie łagodnych środków chemicznych, nie zawierających silnych kwasów (jak np. kwas solny lub octowy), zasad, rozpuszczalników i związków chloru (środków zawierających roztwory do bielenia chlorem)
- nie stosować żeli i mleczek! Należy unikać szorowania.
- należy unikać kontaktu akrylu z wszelkiego rodzaju lakierami, zmywaczami do paznokci, rozpuszczalnikami, acetonu.
- nie należy umieszczać silnych źródeł ciepła lub światła blisko akrylu.
- nie należy używać tłuszczu i alkoholu, w postaci czystej lub w roztworach o niskim stężeniu (>10% v/v).

Stosowanie środków do czyszczenia szkła jest niezalecane.

- do mycia nie używać skoncentrowanych środków do czyszczenia oraz żadnych środków ani myjek o własnościach ściernych czy parowych;
- aby zapobiec osadzeniu się kamienia, napełnianie brodzika lub wanny rozpoczynać od zimnej lub letniej wody;
- produkty o powierzchniach gładkich matowych ulegają miejscowemu, naturalnemu wyblaszczeniu z biegiem czasu, z tego powodu okazjonalne czynności pielęgnacyjne zaleca się przeprowadzać zawsze ciepłopowierzchniowo.
- istnieje możliwość naprawy powierzchni matowej - patrz „Karta zasad napraw powierzchni gładkich matowych” na stronie producenta.

Powłoki antypoślizgowe:

- nie używaj chemikaliów zawierających silne kwasy, alkohole lub rozpuszczalniki (agresywne odkamieniacze, płyny dezynfekujące na bazie alkoholu), ponieważ mogą uszkodzić powłokę. Jeżeli tego typu substancja będzie miała kontakt z powłoką, natychmiast splucz obficie powierzchnię wodą. Nie stosuj mocnych kwasów takich jak kwas chlorowodorowy, wodorotlenek sodu, tlenek chloru lub aminy bezpośrednio na powierzchnię. Nie używaj ściernych środków myjących ani przyrządów mogących uszkodzić powłokę (gąbka kuchenna, wata metalowa, środki ścierne, itd.) Unikaj kontaktu powłoki z produktami do koloryzacji włosów, farbami itp., ponieważ mogą odbarwić powierzchnię. Powłoka nie może znajdować się pod wodą dłużej niż na czas kąpieli.

EN: Proper product care:

To maintain the high-quality smooth, slate effect and matt surfaces for a long time, the following care and cleaning instructions should be followed:

- during assembly and finishing works, the entire acrylic surface must be protected against possible dirt or damage,
- if a burner is used during assembly work, its flame must not be directed near the Product
- in order to avoid surface scratches - during use, avoid contact of acrylic products with sharp/abrasive objects (e.g. footwear, jewelry, toys, etc.),
- in order to avoid scratching the surface, acrylic products should not be bathed

It is possible to repair the matt surface - see the "Repair rules for smooth matt surfaces" on the manufacturer's website.

- agents for cleaning cabins/tiles/paddling pools are allowed only on the basis of ANION surfactants. Before using on the surface, you should test it in an inconspicuous place to make sure that the agent is safe. The use of agents based on alcohol and derivatives may leave a permanent coating on the surface of the shower tray/bathtub/washbasin/wall.
- after finishing the shower, rinse the surface of the shower tray/bathtub/washbasin and then wipe them with a damp cloth.
- Sanitary products should be subjected to occasional, full-surface cleaning at least once a week in the case of their daily use, observing the care instructions in this manual.
- the acrylic surface should be cleaned using preparations intended for acrylic and plastics (for sanitary applications). If these products are difficult to access, we recommend using soapy water or ordinary dishwashing liquid. We recommend using a soft cloth or sponge. Wipe off lime deposits with a solution of water and vinegar.
- it is allowed to use mild chemicals, not containing strong acids (such as hydrochloric acid or acetic acid), alkalis, solvents and chlorine compounds (agents containing chlorine bleaching solution).
- do not use gels and lotions! Avoid scrubbing.
- avoid contact of acrylic with all kinds of varnishes, nail polish removers, solvents, acetone. Do not place strong sources of heat or light close to the acrylic.

- do not use fats and alcohol, in pure form or in solutions of low concentration (>10% v/v). The use of glass cleaners is not recommended.

- for washing, do not use concentrated cleaning agents and any agents or washers with abrasive or steam properties.

- To prevent limescale build-up, start filling the shower tray or bathtub with cold or lukewarm water.

- products with smooth matt surfaces are subject to local, natural gloss over time, therefore occasional care activities are always recommended to be carried out over the entire surface.

Non-slip coatings:

- do not use chemicals containing strong acids, alcohols or solvents (aggressive descaling agents, alcohol-based disinfectants) as they may damage the coating. If such a substance comes into contact with the coating, rinse the surface immediately with plenty of water.

Do not apply strong acids such as hydrochloric acid, sodium hydroxide, chlorine oxide or amines directly to the surface.

Do not use abrasive cleaning agents or devices that may damage the coating (kitchen sponge, metal wool, abrasive agents, etc.)

Avoid contact of the coating with hair coloring products, paints, etc., as they may discolor the surface.

The coating must not be submerged in water longer than during the bath.

DE: Richtige Produktpflege:

Um die hochwertigen glatten, steinoptische und matten Oberflächen lange zu erhalten, sollten folgende Pflege- und Reinigungshinweise beachtet werden:

- bei Montage und Nachbearbeitungsarbeiten ist die gesamte Acryloberfläche vor möglichen Verschmutzungen oder Beschädigungen zu schützen,

- Wenn während der Montagearbeiten ein Brenner verwendet wird, darf dessen Flamme nicht auf das Produkt gerichtet werden

- um Oberflächenkratzer zu vermeiden - vermeiden Sie während des Gebrauchs den Kontakt von Acrylprodukten mit scharfen/scheuernden Gegenständen (z. B. Schuhe, Schmuck, Spielzeug usw.),

- Um ein Verkratzen der Oberfläche zu vermeiden, sollten Acrylprodukte nicht gebadet werden

Eine Ausbesserung der matten Oberfläche ist möglich - siehe "Reparaturregeln für glatte matte Oberflächen" auf der Herstellerseite.

- Mittel zur Reinigung von Kabinen/Fliesen/Planschbecken sind nur auf Basis von ANION-Tensiden erlaubt. Vor der Anwendung auf der Oberfläche sollten Sie an einer unauffälligen Stelle testen, ob das Mittel unbedenklich ist. Die Verwendung von Mitteln auf Basis von Alkohol und Derivaten kann einen dauerhaften Belag auf der Oberfläche der Duschtasse/Badewanne/Waschbecken/Wand hinterlassen.

- Spülen Sie nach dem Duschen die Oberfläche der Duschwanne/Badewanne/Waschbecken ab und wischen Sie sie anschließend mit einem feuchten Tuch ab. Sanitärprodukte sollten bei täglichem Gebrauch unter Beachtung der Pflegehinweise in dieser Anleitung mindestens einmal wöchentlich einer gelegentlichen, vollflächigen Reinigung unterzogen werden.

- Die Acryloberfläche sollte mit Reinigungsmitteln für Acryl und Kunststoff (für Sanitär Anwendungen) gereinigt werden.

Wenn diese Produkte schwer zugänglich sind, empfehlen wir die Verwendung von Seifenlauge oder gewöhnlichem Geschirrspülmittel. Wir empfehlen die Verwendung eines weichen Tuchs oder Schwamms. Wischen Sie Kalkablagerungen mit einer Lösung aus Wasser und Essig ab.

- Es dürfen milde Chemikalien verwendet werden, die keine starken Säuren (wie Salzsäure oder Essigsäure), Laugen, Lösungsmittel und Chlorverbindungen (Chlorbleichmittel enthalten) enthalten.

- keine Gele und Lotionen verwenden! Schrubben vermeiden.

- Vermeiden Sie den Kontakt von Acryl mit allen Arten von Lacken, Nagellackentfernern, Lösungsmitteln, Aceton. Stellen Sie keine starken Wärme- oder Lichtquellen in die Nähe des Acryls.

- Verwenden Sie keine Fette und keinen Alkohol in reiner Form oder in Lösungen mit geringer Konzentration (> 10 % v/v).

Die Verwendung von Glasreinigern wird nicht empfohlen.

- Verwenden Sie zum Waschen keine konzentrierten Reinigungsmittel und keine Mittel oder Waschmittel mit Scheuer- oder Dampfeigenschaften.

- Um Kalkablagerungen zu vermeiden, fangen Sie an, die Duschwanne oder Badewanne mit kaltem oder lauwarmem Wasser zu füllen.

- Produkte mit glatten, matten Oberflächen unterliegen im Laufe der Zeit einem lokalen, natürlichen Glanz, daher ist es immer empfehlenswert, gelegentliche Pflegemaßnahmen auf der gesamten Oberfläche durchzuführen.

Rutschfeste Beschichtungen:

- Verwenden Sie keine Chemikalien, die starke Säuren, Alkohole oder Lösungsmittel enthalten (aggressive Entkalker, Desinfektionsmittel auf Alkoholbasis), da diese die Beschichtung beschädigen können. Kommt eine solche Substanz mit der Beschichtung in Kontakt, spülen Sie die Oberfläche sofort mit viel Wasser ab. Keine starken Säuren wie Salzsäure, Natriumhydroxid, Chloroxid oder Amine direkt auf die Oberfläche auftragen. Verwenden Sie keine scheuernden Reinigungsmittel oder Geräte, die die Beschichtung beschädigen könnten (Küchenschwamm, Metallwolle, Scheuermittel usw.). Vermeiden Sie den Kontakt der Beschichtung mit Haarfärbemitteln, Farben usw., da diese die Oberfläche verfärben können. Die Beschichtung darf nicht länger als während des Bades in Wasser getaucht werden.

FR: Entretien approprié du produit:

Pour conserver longtemps les surfaces lisses, pierreuses et mates de haute qualité, les instructions d'entretien et de nettoyage suivantes doivent être suivies :

- lors des travaux de montage et de finition, toute la surface acrylique doit être protégée contre d'éventuelles salissures ou dommages,

- si un brûleur est utilisé lors des travaux de montage, sa flamme ne doit pas être dirigée à proximité du Produit
- afin d'éviter les rayures de surface - lors de l'utilisation, évitez le contact des produits acryliques avec des objets tranchants/abrasifs (par exemple, chaussures, bijoux, jouets, etc.),
- afin d'éviter de rayer la surface, les produits acryliques ne doivent pas être baignés

Il est possible de réparer la surface mate - voir les "Règles de réparation pour les surfaces mates lisses" sur le site Web du fabricant.

- les agents de nettoyage des cabines/carrelage/pataugeoires ne sont autorisés qu'à base de tensioactifs ANION. Avant de l'utiliser sur la surface, vous devez le tester dans un endroit discret pour vous assurer que l'agent est sûr. L'utilisation d'agents à base d'alcool et de dérivés peut laisser un revêtement permanent sur la surface du receveur de douche/baignoire/lavabo/mur.
- après avoir terminé la douche, rincez la surface du bac à douche/baignoire/lavabo puis essuyez-les avec un chiffon humide. Les produits sanitaires doivent être soumis à un nettoyage occasionnel de toute la surface au moins une fois par semaine dans le cas d'une utilisation quotidienne, en respectant les instructions d'entretien de ce manuel.
- la surface acrylique doit être nettoyée avec des préparations destinées à l'acrylique et aux plastiques (pour applications sanitaires). Si ces produits sont difficiles d'accès, nous vous recommandons d'utiliser de l'eau savonneuse ou du liquide vaisselle ordinaire. Nous vous recommandons d'utiliser un chiffon doux ou une éponge. Essuyez les dépôts de calcaire avec une solution d'eau et de vinaigre.
- il est permis d'utiliser des produits chimiques doux, ne contenant pas d'acides forts (tels que l'acide chlorhydrique ou l'acide acétique), des alcalis, des solvants et des composés chlorés (agents contenant une solution de blanchiment au chlore).
- n'utilisez pas de gels et de lotions ! Évitez de frotter.
- éviter le contact de l'acrylique avec toutes sortes de vernis, dissolvants, solvants, acétone. Ne placez pas de fortes sources de chaleur ou de lumière à proximité de l'acrylique.
- ne pas utiliser de graisses et d'alcool, purs ou en solutions à faible concentration (>10% v/v). L'utilisation de nettoyeurs pour vitres n'est pas recommandée.
- pour le lavage, ne pas utiliser de détergents concentrés ni de détergents ou de détergents ayant des propriétés abrasives ou vapeur.
- Pour éviter l'accumulation de calcaire, commencez à remplir le receveur de douche ou la baignoire avec de l'eau froide ou tiède.
- les produits avec des surfaces lisses et mates sont sujets à une brillance locale et naturelle au fil du temps, il est donc toujours recommandé d'effectuer des soins occasionnels sur toute la surface.

Revêtements antidérapants:

- ne pas utiliser de produits chimiques contenant des acides forts, des alcools ou des solvants (détartrants agressifs, désinfectants à base d'alcool) car ils pourraient endommager le revêtement. Si une telle substance entre en contact avec le revêtement, rincez immédiatement la surface à grande eau. Ne pas appliquer d'acides forts tels que l'acide chlorhydrique, l'hydroxyde de sodium, l'oxyde de chlore ou les amines directement sur la surface. Ne pas utiliser de nettoyeurs abrasifs ou d'appareils pouvant endommager le revêtement (éponge de cuisine, laine métallique, agents abrasifs, etc.) Éviter le contact du revêtement avec des produits de coloration capillaire, des peintures, etc., car ils pourraient décolorer la surface. Le revêtement ne doit pas être immergé dans l'eau plus longtemps que pendant le bain.

ES: Cuidado adecuado del producto:

Para el mantenimiento de superficies lisas, pétreas y mates de alta calidad durante un largo periodo de tiempo, por favor observe las siguientes instrucciones de cuidado y limpieza:

- durante los trabajos de instalación y acabado, debe protegerse toda la superficie acrílica de posibles contaminaciones o daños;
- si se utiliza un quemador durante los trabajos de instalación, no dirija su llama cerca del producto;
- si se utiliza un quemador durante la instalación, no apunte el quemador cerca del producto; para evitar arañazos en la superficie, evite el contacto de los productos acrílicos con objetos afilados/abrasivos durante su uso con objetos afilados/abrasivos (por ejemplo, calzado, joyas, juguetes, etc.);
- para evitar arañazos en la superficie de los productos acrílicos, tampoco se debe bañar a los animales;
- los productos de limpieza para cabinas/baldosas/aseos sólo se admiten a base de tensioactivos ANIÓNICOS;
- Antes de utilizarlo sobre una superficie, el producto debe probarse en una zona de baja visibilidad para garantizar que es seguro. El uso de tensioactivos y derivados a base de alcohol puede dejar una película permanente en la superficie del plato de ducha/bañera/pared/lavabo/pared;
- aclare la superficie del plato de ducha/bañera/lavabos/paredes y, a continuación, límpiela con un paño húmedo. con un paño húmedo. Los productos sanitarios deben someterse al menos una vez a la semana para uso diario limpieza ocasional de toda la superficie, observando las indicaciones de cuidado de estas instrucciones.
- La superficie acrílica debe limpiarse con productos diseñados para acrílicos y plásticos (para aplicaciones sanitarias). Si no se dispone de estos productos, se recomienda utilizar agua jabonosa o detergente líquido común. líquido lavavajillas. Recomendamos utilizar un paño suave o una esponja. Limpie los depósitos de calcio con una solución de agua y vinagre de vino.
- Está permitido utilizar productos químicos suaves que no contengan ácidos fuertes (como ácido clorhídrico o acético), álcalis disolventes y compuestos clorados (agentes que contengan solución de lejía de cloro).
- no utilice geles ni lociones Evite frotar.
- evite el contacto del acrílico con cualquier tipo de barniz, quitaesmalte, disolventes, acetona.
- No coloque fuentes fuertes de calor o luz cerca del acrílico.
- No utilice grasas ni alcohol, ni en estado puro ni en soluciones de baja concentración (>10% v/v).

No se recomienda el uso de limpiacristales.

- no utilice productos de limpieza concentrados ni agentes o limpiadores abrasivos ni limpiadores a vapor;
- para evitar la formación de depósitos calcáreos, empiece llenando el plato de ducha o la bañera con agua fría o templada;
- los productos con superficies lisas y mates están sujetos con el tiempo a brillos localizados y naturales, por esta razón por este motivo es aconsejable realizar siempre una limpieza ocasional de toda la superficie.
- Es posible reparar la superficie mate - consulte la "Hoja de normas de reparación para superficies lisas mate" del fabricante.

Recubrimientos antideslizantes:

- no utilice productos químicos que contengan ácidos, alcoholes o disolventes fuertes (desincrustantes agresivos, desinfectantes a base de alcohol), ya que pueden dañar el revestimiento. Si una sustancia de este tipo entra en contacto con el revestimiento, inmediatamente enjuague inmediatamente la superficie con abundante agua. No aplique ácidos fuertes como ácido clorhídrico, hidróxido sódico, óxido de cloro o aminas directamente sobre la superficie. No utilice productos de limpieza abrasivos ni instrumentos que puedan dañar el revestimiento. (esponja de cocina, lana metálica, abrasivos, etc.) Evite el contacto del revestimiento con productos para teñir el cabello, pinturas, etc., ya que pueden decolorar la superficie. El revestimiento no debe estar bajo el agua durante más tiempo que el previsto para el baño.

IT: Cura corretta del prodotto:

Per mantenere a lungo superfici lisce, sassose e opache di alta qualità, si prega di osservare le seguenti istruzioni per la cura e la pulizia:

- durante i lavori di installazione e di finitura, l'intera superficie acrilica deve essere protetta da possibili contaminazioni o danni. o danni;
- se si utilizza un bruciatore durante i lavori di installazione, non dirigere la sua fiamma vicino al prodotto;
- se si utilizza un bruciatore durante l'installazione, non puntare il bruciatore vicino al prodotto; per evitare di graffiare la superficie, evitare il contatto dei prodotti acrilici con oggetti appuntiti/abrasivi durante l'utilizzo con oggetti appuntiti/abrasivi (ad es. calzature, gioielli, giocattoli, ecc.);
- per evitare di graffiare la superficie dei prodotti acrilici, non fare il bagno agli animali;
- i prodotti per la pulizia di cabine/tavoli/toilette sono consentiti solo sulla base di tensioattivi ANIONICO;
- Prima dell'uso su una superficie, il prodotto deve essere testato in un'area a bassa visibilità per garantirne la sicurezza. sicuro. L'uso di tensioattivi e derivati a base alcolica può lasciare una pellicola permanente sulla superficie del piatto doccia/vasca/ parete,lavabo/parete;
- risciacquare la superficie del piatto doccia/vasca/lavandino/parete e poi pulirla con un panno umido. con un panno umido. I prodotti sanitari devono essere sottoposti almeno una volta alla settimana per l'uso quotidiano. pulizia occasionale di tutta la superficie, osservando le istruzioni per la cura riportate in queste istruzioni.
- La superficie in acrilico deve essere pulita con prodotti studiati per l'acrilico e le materie plastiche (per applicazioni sanitarie). (per applicazioni sanitarie). Se questi prodotti non sono disponibili, si consiglia l'uso di acqua e sapone o di un normale detersivo per piatti. liquido per piatti. Si consiglia di utilizzare un panno o una spugna morbida. Eliminare i depositi di calcio con una soluzione di acqua e aceto di vino.
- È consentito l'uso di prodotti chimici delicati che non contengano acidi forti (come l'acido cloridrico o acetico), alcali, alcali, solventi e composti del cloro (agenti contenenti soluzione di candeggina al cloro).
- non utilizzare gel o lozioni! Evitare lo sfregamento.
- evitare il contatto dell'acrilico con qualsiasi tipo di vernice, solvente per unghie, solventi, acetone. Non avvicinare all'acrilico fonti di calore o di luce forti.
- Non utilizzare grassi o alcol, né in forma pura né in soluzioni a bassa concentrazione (>10% v/v). Si sconsiglia l'uso di detersivi per vetri.
- non utilizzare detersivi concentrati o agenti o detersivi abrasivi. o detersivi a vapore;
- per evitare la formazione di calcare, iniziare a riempire il piatto doccia o la vasca da bagno con acqua fredda o tiepida;
- i prodotti con superficie liscia e opaca sono soggetti a una naturale lucentezza localizzata nel tempo, per cui è sempre consigliabile effettuare una manutenzione occasionale dell'intera superficie.
- È possibile riparare la superficie opaca - vedere la scheda "Regole di riparazione per superfici lisce opache" sul sito del produttore.

Rivestimenti antiscivolo:

- non utilizzare prodotti chimici contenenti acidi forti, alcali o solventi (disincrostanti aggressivi, disinfettanti a base di alcol), in quanto possono danneggiare il rivestimento. Se una sostanza di questo tipo viene a contatto con il rivestimento, sciacquare immediatamente la risciacquare immediatamente la superficie con acqua. Non applicare acidi forti come acido cloridrico, idrossido di sodio, ossido di cloro o ammine direttamente sulla superficie. o ammine direttamente sulla superficie. Non utilizzare detersivi abrasivi o strumenti che possano danneggiare il rivestimento. (spugna da cucina, lana metallica, abrasivi, ecc.) Evitare il contatto del rivestimento con prodotti coloranti per capelli, vernici, ecc, perché potrebbero scolorire la superficie. Il rivestimento non deve rimanere sotto l'acqua per un tempo superiore a quello del bagno.

PL Życzymy pomyślnego montażu oraz satysfakcji z użytkowania!

GB We wish favourable assembly and satisfaction from the use!

DE Wir wünschen Ihnen eine erfolgreiche Montage und Zufriedenheit beim Gebrauch!

FR Nous vous souhaitons un bon montage et beaucoup de plaisir pendant l'utilisation !

ES ¡Les deseamos un fácil y correcto montaje y mucha satisfacción de nuestro producto!

IT Vi auguriamo una corretta installazione e soddisfazione d'uso!