

OLTENS

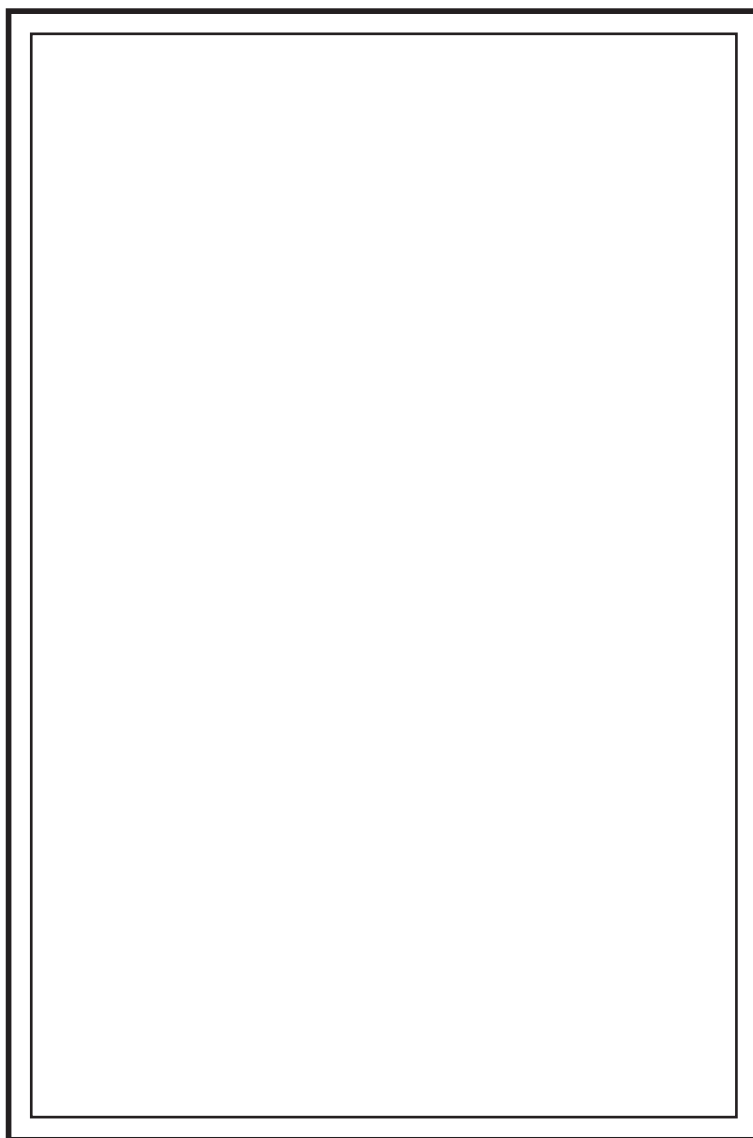

Nordlis

– instrukcja montażu

Przed montażem

Otwórz opakowanie i sprawdź czy produkt nie posiada uszkodzeń (np. transportowych takich jak pęknięcia, wgniecenia czy zarysowania) oraz czy zawiera wszystkie elementy zestawu.

Zapoznaj się z instrukcją montażu.

Ze względu na możliwość uszkodzenia elementów ze szkła lub akrylu, należy przenosić produkt ostrożnie i chronić przed stłuczeniem lub porysowaniem na etapie instalacji.

Przed montażem lustro należy przechowywać w suchym miejscu, w którym produkt nie będzie narażony na wysoką wilgotność lub opary środków chemicznych.

Długa ekspozycja na te warunki może doprowadzić do korozji.

Elementy montażowe dostępne w zestawie dają możliwość zainstalowania lustra za pomocą śrub montażowych i kołków rozporowych.

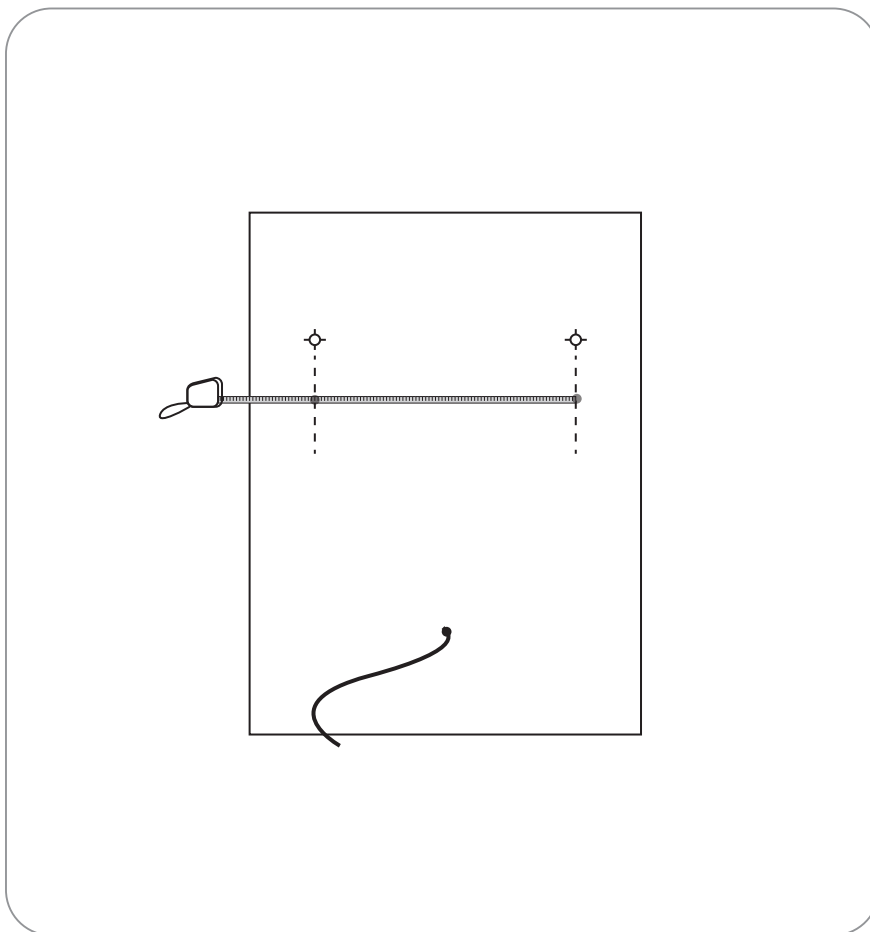

- 1.** Rozpakuj ostrożnie lustro.
- 2.** Przygotuj wszystkie elementy do montażu.
- 3.** Zmierz odległość otworów z tyłu lustra.

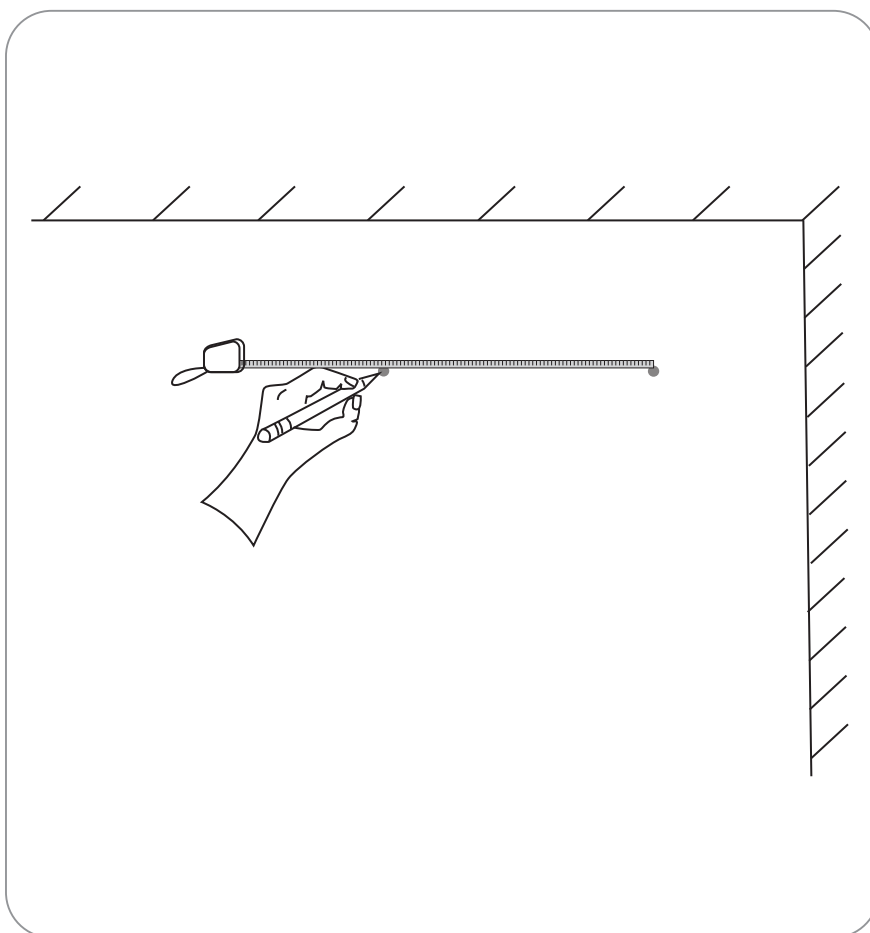

- 4.** Wybierz miejsce na ścianie, w którym powiesz lustro i zaznacz je oraz odległość otworów.

5. Wykonaj otwory za pomocą wiertarki.

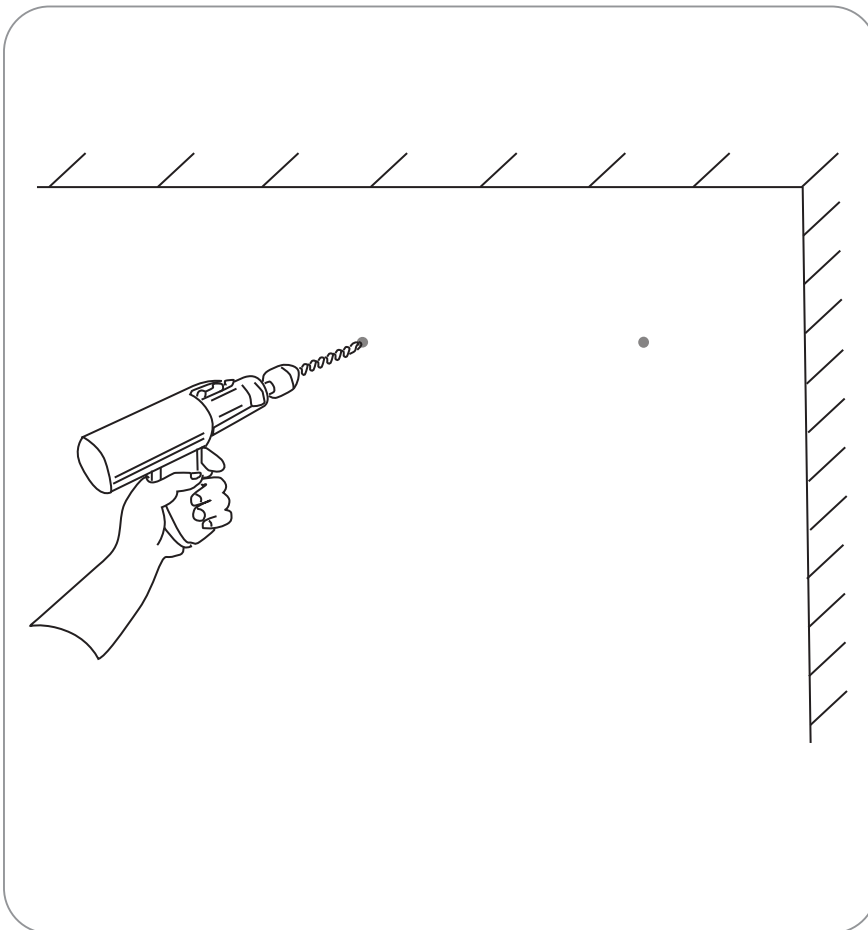

6. Wkręć kołki rozporowe.

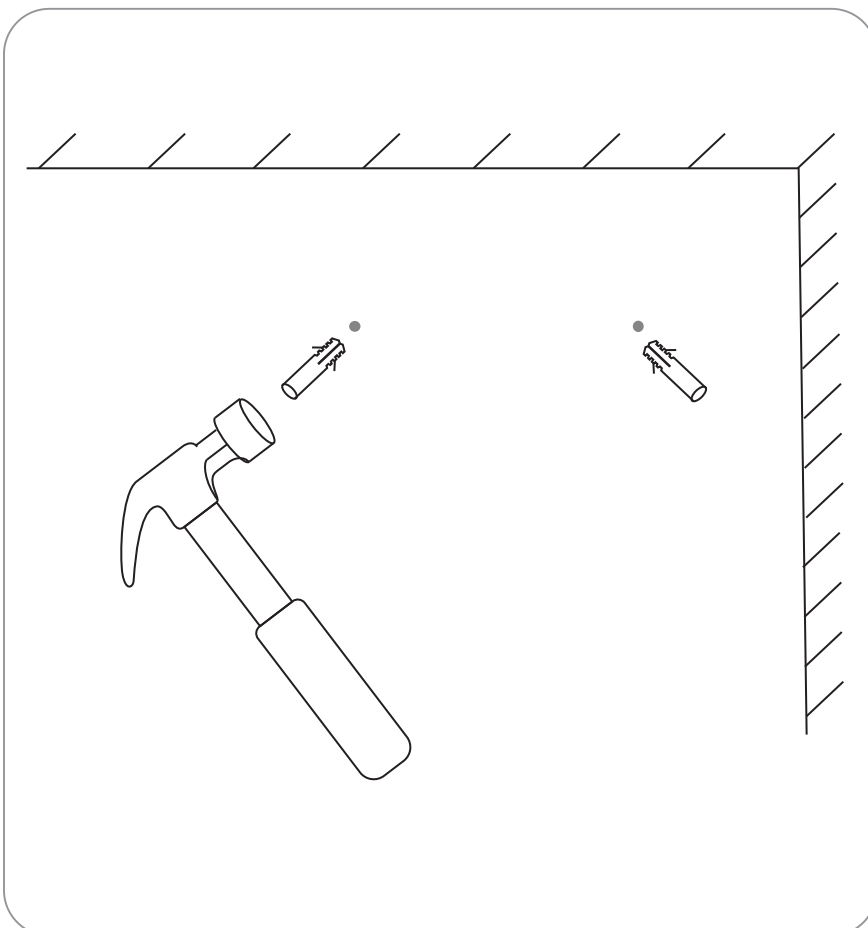

- 7.** Wkręć śruby w kołki rozporowe.
Pozostaw odpowiednią długość śrub do zawieszenia lustra.

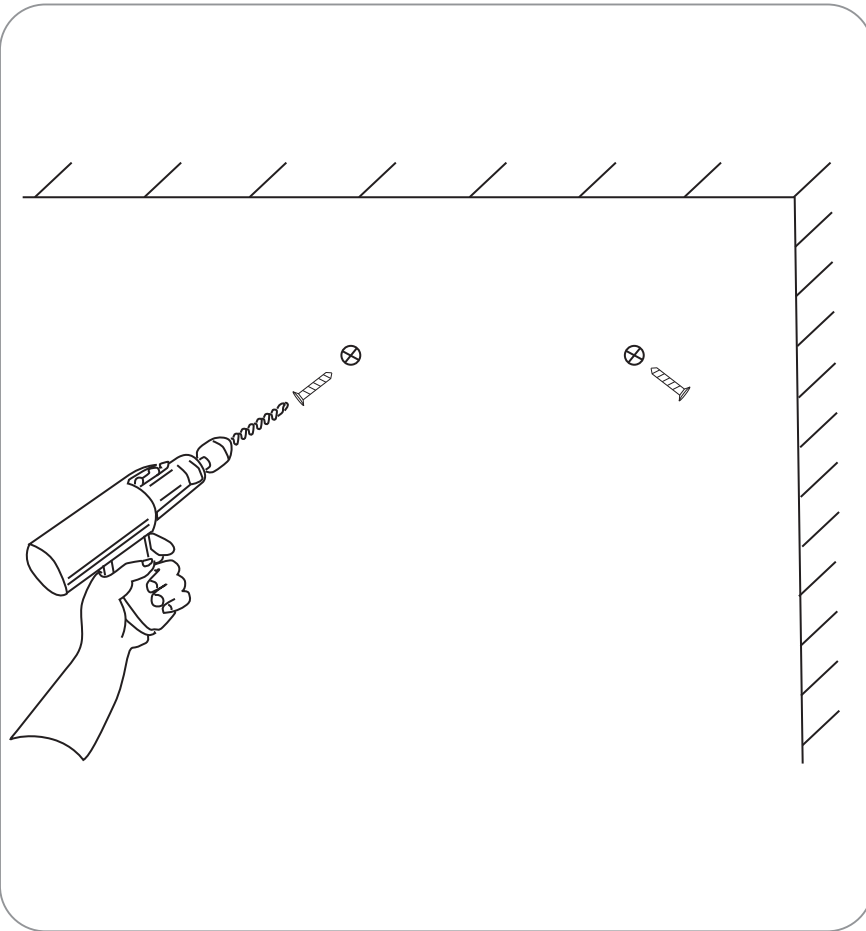

- 8.** Zawieś lustro.

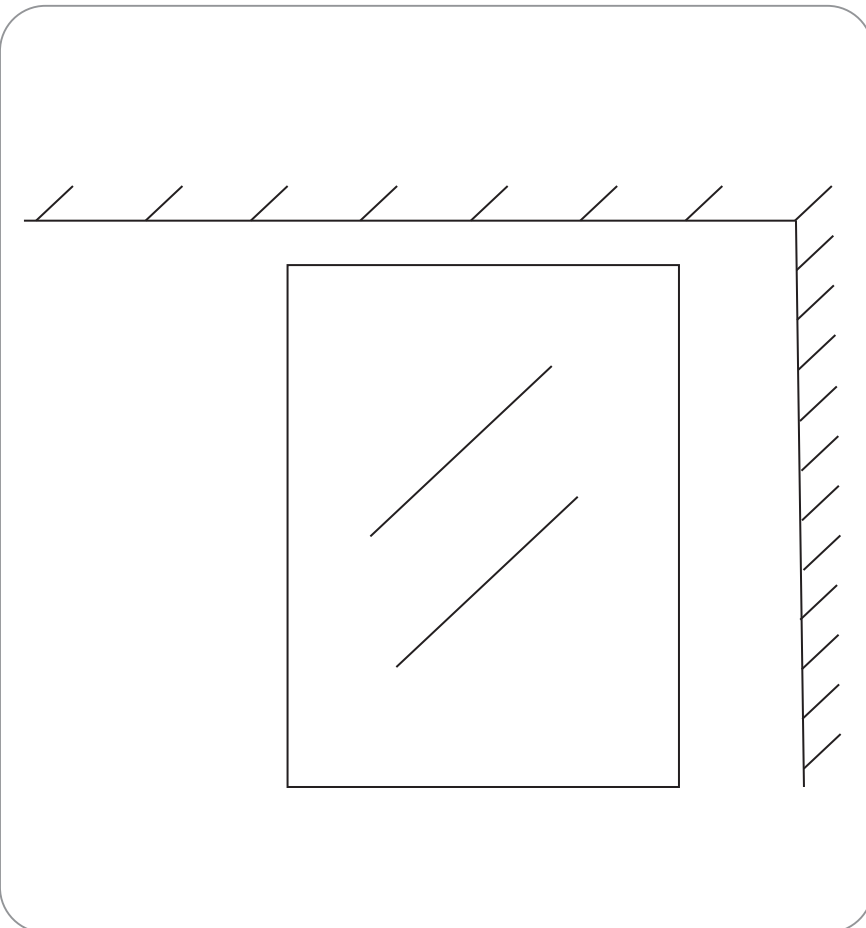

Producent nie ponosi odpowiedzialności za jakiegokolwiek straty wynikające z nieprzestrzegania poniższych przepisów:

1. Produkt jest urządzeniem elektrycznym klasy „I”, musi być kompletnie podłączone do systemu uziemienia.
2. Jeśli przewód zasilający jest uszkodzony, musi zostać wymieniony przez producenta, przedstawiciela serwisu lub inną wykwalifikowaną osobę, aby uniknąć zagrożenia.
3. To urządzenie jest urządzeniem elektrycznym, nie należy instalować go w miejscu, które jest narażone na zalanie wodą lub na wysokie temperatury. Należy zainstalować wentylator mechaniczny lub otwór wentylacyjny, aby zapewnić dobrą wentylację w pomieszczeniu.

UWAGA!

Urządzenie elektryczne! Stopień ochrony produktu: IP67.

Ten produkt zawiera źródło światła o klasie efektywności energetycznej F.

Podłączenie elektryczne może być wykonane wyłącznie przez osobę z odpowiednimi kwalifikacjami elektrotechnicznymi, zgodnie z krajowymi normami i przepisami prawa.

Instrukcja użytkowania

Lustro posiada jeden przycisk dotykowy umieszczony centralnie w dolnej części lustra. Przycisk odpowiada za wszystkie funkcje urządzenia tj. włącznik podświetlenia, zmianę intensywności i barwy światła oraz działanie systemu Oltens Klarglas

1. Pojedyncze, krótkie przyciśnięcie przycisku uruchamia podświetlenie i jednocześnie włącza system Oltens Klarglas
2. Przytrzymanie przycisku przez więcej niż 3 sekundy powoduje zmianę barwy światła.
3. Szybkie podwójne przyciśnięcia przycisku zmieniają intensywność światła.
4. Wyłączenie wszystkich funkcji poprzez krótkie przyciśnięcie przycisku.

Czyszczenie

1. W celu usunięcia plam lustro powinno być wycierane wyłącznie za pomocą czystej i miękkiej ściereczki (np. z mikrofibry) oraz klasycznego środka do czyszczenia szkła lub luster, niezawierającego cząsteczek ściernych ani silnie kwaśnego lub zasadowego odczynu, które mogą powodować trwałe uszkodzenia powierzchni.
2. Jeśli lustro było włączone wcześniej i mata grzewcza jest nagrzana, należy odczekać około 10 min.

Utylizacja

Urządzeń elektrycznych nie wyrzucać razem z odpadami komunalnymi. Jeśli zużytego urządzenia nie da się już używać, możesz oddać je do punktu zbiórki elektrośmieci, w którym zostanie zutilizowane i zrecyklingowane w ekologiczny sposób.